

Produktinformation

Schlüter Designrost KERDI-LINE-IF-F 23 mm KLIFF23EB90

Art-Nr.: KLIFF23EB90 / GTIN: 4011832163142 / Marke: [Schlüter](#)



296,00EUR / Stück

Grundpreis: 296,00EUR / Paket

inkl. 19% USt. zzgl. Versand

Lieferzeit: 3-6 Werktage

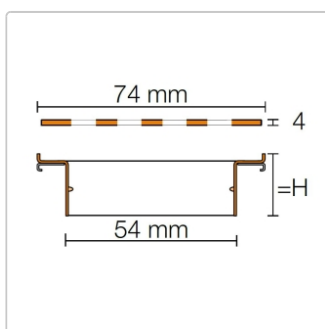

Produktinformation

Art:	Rahmen mit Designrost
Design:	Line-IF-F
Farbe:	Schlüter Edelstahl Gebürstet
Gewicht:	2,6 kg/Stück
Höhe:	23 mm
Material:	Edelstahl V4A
Nennmass:	90 cm
Serie:	Kerdi-Line-IF

Schlüter-KERDI-LINE-F Komplettsset zur horizontalen Linienentwässerung

Mit **Aufbauhöhen von nur 60 oder 97 mm** eignet sich das horizontale Ablaufset Schlüter-KERDI-LINE-F besonders im Falle von Sanierungen und Modernisierungen. Die Linienentwässerung für bodengleiche Duschen können Sie sowohl **mittig in der Fläche** als auch im **Wandbereich** einbauen und gleichzeitig dank integrierter Schlüter-KERDI-**Dichtmanschette** zuverlässig an die Verbundabdichtung anschließen.

Im Set sind enthalten:

- Eckabdichtung (für seitlichen Wandanschluss)
- Rinnenkörper mit KERDI-Manschette und Rinnenträger
- Lippendichtung
- Ablaufgehäuse mit Geruchsverschluss

Passende Rost-Rahmen-Kombinationen, zum Beispiel KERDI-LINE-STYLE oder KERDI-LINE-A, erhalten Sie natürlich ebenfalls bei uns.

Hersteller

Kontaktinformation gem. Art. 19 EU GPSR

Postanschrift

Schlüter-Systems KG

Schmölestraße 7
58640 Iserlohn
Germany

Elektronische Adresse

Website: <https://eu.schluter.com/de-DE/>

E-Mail Adresse: info@schlueter.de