

## Produktinformation

# Schlüter KERDI-BOARD-AB Konsolen-Set

Art-Nr.: KBWAB450 / Marke: [Schlüter](#)

**128,00EUR** / Set

Grundpreis: 128,00EUR / Paket

inkl. 19% USt. zzgl. Versand

Lieferzeit: 3-6 Werktage

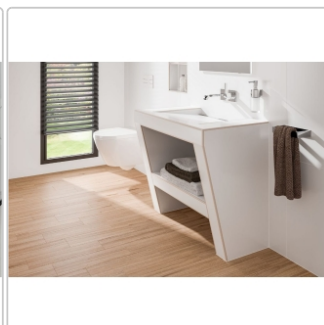
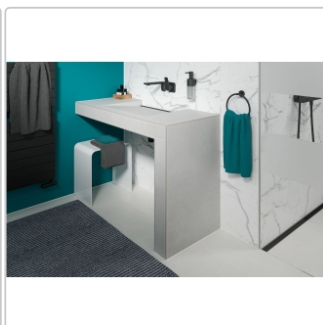
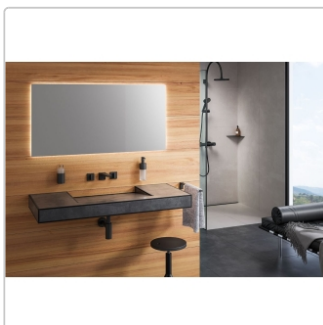
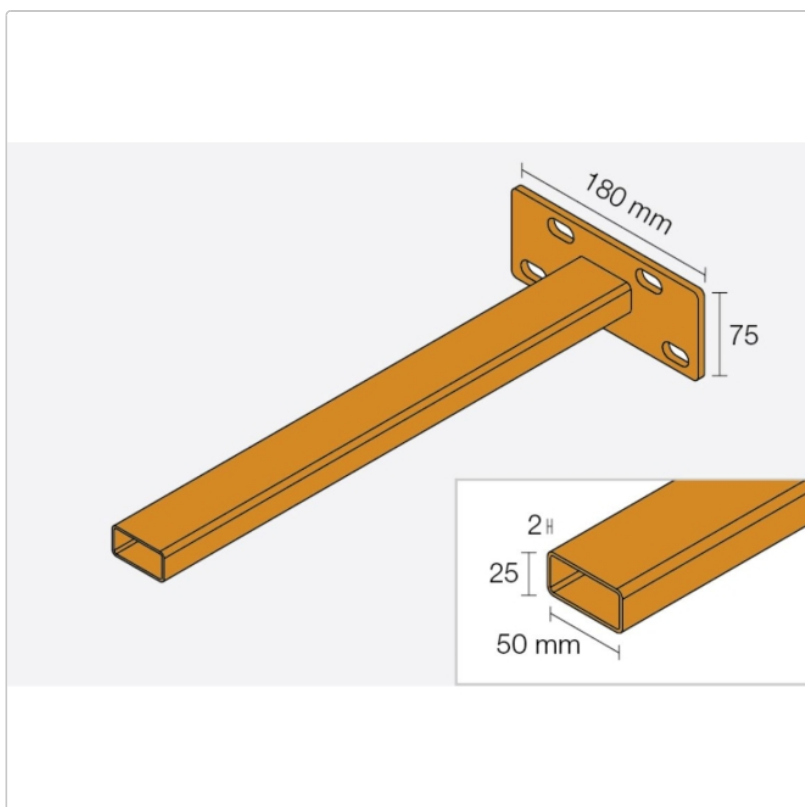

## Produktinformation

Art:	Konsolen-Set
Eigenschaft:	inkl. Befestigungsmaterial
Format:	50x25x450 mm
Gewicht:	3,0 kg/Set
Material:	Edelstahl
Serie:	KERDI-BOARD-AB
Stück je Paket:	2

Schlüter-KERDI-BOARD-WS Waschtisch-Set für Standarmaturen

Ein besonderer Hingucker im Bad ist der Waschtisch. Ob freischwebend oder stehend, in einer Nische oder prominent im Raum platziert. Mit Schlüter-KERDI-BOARD-WS eröffnet sich Ihnen ein einfacher Weg zu individuell gestalteten, befliesbaren Waschtischen und **Standarmaturen** – auch in bestehenden Bädern. Zur schnellen und einfachen Errichtung Ihres neuen Waschtisches haben wir ein vorgefertigtes und gleichzeitig individuell zuschneidbares KERDI-BOARD-Element entwickelt, das Sie direkt mit Fliesen ausstatten können. Weiterhin überzeugt es mit dem gewohnt **leichten Gewicht**, dem **einfachen Umgang** und kann sogar für **barrierefreie Lösungen** genutzt werden.

Durch das im Set enthaltene **1 ¼ Zoll Anschlussgewinde** ist die Kombination mit handelsüblichen Siphons optimal geeignet. Ebenfalls im Set befindliche KERDI-Komponenten dienen der sicheren **Abdichtung**.

KERDI-BOARD-WS lässt sich stabil in einer Wandnische oder mit Standfüßen versehen einbauen. Bei gewünschter freischwebender Montage haben wir für Sie darüber hinaus noch optionale **Wandkonsolen** im Sortiment. Der Waschtisch lässt sich ausschließlich mit unseren Entwässerungsprofilen KERDI-LINE-VARIO-COVE und KERDI-LINE-VARIO-WAVE oder dem neuen Entwässerungsprofil KERDI-BOARD-WDP im Design INCOVE kombinieren.

Schlüter-KERDI-BOARD-WDP ist ein Entwässerungsprofil, das als Schattenfuge in den Waschtisch KERDI-BOARD-WS integriert wird. Gefertigt ist es aus gebürstetem Edelstahl V4A und wird mit verschweißten Endkappen und zusätzlichen zwei Endkappen geliefert, da das Profil variabel kürzbar ist. Die Entwässerung erfolgt mittig durch einen Ablaufschlitz mit einer Länge von 140 mm.

Die dazu passenden Gefällekeile Schlüter-WASHBASINPROFILE-WS haben ein 9 % Gefälle zur Verkleidung der seitlichen Wangen. Zur Abdeckung der frontalen Sichtkante ist dem Set ein Dekorprofil beigelegt. Die Profile sind in gebürstetem Edelstahl und farbigem oder strukturbeschichtetem Aluminium erhältlich.

Im Set sind enthalten:

- Vorgefertigter Waschtisch aus KERDI-BOARD
- KERDI-KERS-Formteile (rechts und links)
- Ablaufadapter mit 1 ¼ Zoll Anschlussgewinde inkl. KERDI-Dichtmanschette
- KERDI-FIX-Kartusche
- Bürsten

## Produktinformation

- Bohrschablone
- Montageanleitung
- Füllstücke

### Hersteller

---

#### Kontaktinformation gem. Art. 19 EU GPSR

##### Postanschrift

Schlüter-Systems KG

Schmölestraße 7  
58640 Iserlohn  
Germany

##### Elektronische Adresse

Website: <https://eu.schluter.com/de-DE/>

E-Mail Adresse: [info@schlueter.de](mailto:info@schlueter.de)

---